

תּוֹרַה נְשִׁילִי



פְּרָשַׁת נֹחַ

Parachat Noah

©

Matah United – LaMorim

Bonayich Educational Services, Ltd.

5781 – 2021



Brochure éditée avec le soutien des fondations



Fonds Harevim



FONDATION EDMOND J. SAFRA



Directrice de Lamorim H. Mergui
Directeur pédagogique E. Schilt
Coordinateur A. Bloch

P. Hayman Directeur du projet
S. Rosner Gestion du projet
S. Hayman Budget et gestion financière
P. Hayman, S. Rosner Écriture pédagogique
S. Peerless Conseiller pédagogique principal
L. Kesselman Conseiller Petite Enfance
Y. Ancri Traduction
Shaldag Design D. Stanizky Directrice de la conception graphique
A. Davidovich Mise en page du guide de l'enseignant
Y. Yakir, D. Stanizky Mise en page du manuel de l'élève
Ulpan 'Psifas' Studio d'enregistrement
C. Meron Narrateur
E. Eilat, P. Gurevitz Illustrations
ClassE Plateforme numérique
Zohar Shahaar Clips
CloseAppGames A. Hanya Production de jeux numériques
C. Hayman Programmation et arrangement numérique
I. Pinthus Interprétation des chansons sur les *parachiot*
H. Rosner Montage audio
Rav Dan Be'eri Lecture des versets
Kol Kore Lecture des versets avec les טעמים, rituels
séfarade et ashkénaze

Avec l'aimable autorisation de :

תודות:

Jkids	Chanson sur les mois de l'année	שיר חודשי השנה
Sounds4Sleeping - Jaimy Oosterlin	Dessin animé « Début de la tempête »	סרטון תחילת הסערה
A. Amitai et Y. Klein	Photos de l'arche de Noah en Hollande	תמונות תיבת נח

Email : Infos@lamorim.org | bonayich@bonayich.com

תָּכֵן - פְּרִשְׁת נֹחַ

Table des matières – Parachat Noah

Bienvenue au programme תּוֹרָה שְׁלִי 5

Unité 1 – ציווי ראשוני לנוח

Leçon 1	12
Leçons Choufi	16
Leçon 2	18
Leçon 3	22
Leçon 4	26
Leçon 5	30
Leçon 6	34
Leçon 7	40
Leçon 8, Synthèse et révision	43

Unité 2 – Étude extensive, ציווי שני לנוח

Leçon 1	46
Leçons Choufi	48

Unité 3 – Étude extensive, המבול

Leçon 1	52
---------	----

Unité 4 – Étude intensive, סיום המבול

Leçon 1	56
Leçon 2	60
Leçon 3	64
Leçon 4	68
Leçon 5, Synthèse et révision	72
Leçons Choufi	74

Unité 5 – Étude intensive, נוח אחרי המבול

Leçon 1	78
Leçon 2	82
Leçon 3	86
Leçon 4	90
Leçon 5	94
Leçon 6	98
Leçon 7	100
Leçon 8	102
Leçon 9	104
Leçon 10	106
Leçon 11	108
Leçon 12-13, Synthèse et révision	110
Leçons Choufi	114

Unité 6 - Étude extensive, מגדל בבל

Leçon 1	118
---------	-----

Unité 7 - Étude extensive, עשרה דורות מנוח עד אברהם

Leçon 1	120
---------	-----

Unité 8 - Étude intensive, משפחת אברהם והיציאה מאור כשדים

Leçon 1	122
Leçon 2	126
Leçon 3	130

Annexes	134
---------	-----

מבוא – פְּרַשַׁת נוֹחַ

Introduction – Parachat Noah

Bienvenue au programme תּוֹרַה שְׁלִי !

Chers élèves,

Nous sommes très heureux de vous souhaiter la bienvenue pour votre nouvelle année d'étude de la Torah ! Nous vous souhaitons bonheur et satisfaction dans vos études !

Ce programme d'étude de la Torah, appelé תּוֹרַה שְׁלִי – qui signifie « MA TORAH » – a été conçu spécialement pour vous. Ce manuel d'activités porte sur la deuxième portion de la Torah, פְּרַשַׁת נוֹחַ. Vous utiliserez ce manuel en classe.

Avec ce manuel, vous êtes également invités à utiliser le partenaire numérique du programme, I-KODESH. Il propose des activités, des jeux, des puzzles et d'autres choses merveilleuses à faire. Votre professeur vous expliquera comment utiliser I-KODESH.

Pour utiliser ce manuel d'activités, faites attention aux icônes qui vous indiquent ce que vous devez faire. Il y a aussi des icônes pour les actions de ה' pendant les jours de création. Vous en aurez besoin pour certaines activités. Voici toutes les icônes :

Vos icônes d'activités :



פעילות כתיבה
Activité
d'écriture



פעילות טעמים
Activité sur
les טעמים



ילקוט מילים
Mon cartable
de mots



פעילות מחשבה
Activité
de réflexion



פעילות למתקדמים
Activité
avancée



תחיליות וסופיות
Préfixes
et suffixes

Il y a aussi des questions de réflexion spéciales pour vous permettre de réfléchir à votre étude. Rappelez-vous : vous étudiez la Torah, alors faites de votre mieux!

Si vous avez des questions, posez-les à votre professeur. Cependant, vous êtes invités à nous écrire pour nous confier vos réactions, vos suggestions et vos idées!

LaMorim, Paris

Bonayich Educational Services, Israël

bonayich@bonayich.com





Bonjour les enfants. Je m'appelle Pili. Je suis heureux de faire votre connaissance ! J'ai été créé le sixième jour de la création, dans la פְּרִשְׁת בְּרֵאשִׁית. Depuis, je me suis fait beaucoup de bons copains. Surtout Kivsi ! C'est une véritable amie. Faites connaissance avec elle !



Waouh ! Merci, mon ami ! Oui, oui. Nous nous promenons ensemble dans le monde entier. Nous voyons tout ce qui s'y passe. Nous allons tout de suite vous raconter d'incroyables nouvelles ! Vous allez parfois nous rencontrer dans le manuel. Nous vous demanderons de compléter nos dialogues, d'après ce que vous avez appris en classe.



Et voici, au sommet de l'arbre, mon ami Choufi, le hibou ! Cela fait si longtemps que nous ne nous sommes pas vus...

Bonjour Kivsi. Bonjour Pili. Je suis le plus vieux de la bande, car j'ai déjà été créé le ___ jour de la création ! J'étais tellement occupé dans la פְּרִשְׁת בְּרֵאשִׁית ...



5 J'attrape le plus de mots possible d'une même famille dans un bocal.

Étape 1 :

6 Je surligne les lettres qui reviennent à chaque fois. Les lettres communes à tous les mots forment le nom de famille.

Étape 2 :

7 Eh bien, là, j'ai besoin de votre aide! Pouvez-vous me dire, d'après les lettres que j'ai surlignées, quelle famille est dans le bocal?

Étape 3 :

8 J'explique le nom de famille en français... pour ceux qui ne comprennent pas l'hébreu... Et la dernière étape :

9 Encore une fois? Voici un autre bocal de mots que j'ai attrapés. Pouvez-vous écrire leur nom de famille et sa traduction en français?

Merci beaucoup !!!

10

Famille _____

11 Vous êtes des champions! Je dois me sauver et trouver un endroit pour cacher mes petits... J'ai entendu qu'un déluge allait arriver! Au revoir...



Choufi







יחידה 1

Unité 1



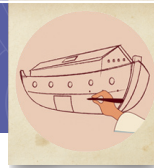

בְּרֵאשִׁית פָּרָק ו פְּסוּקִים ט-י

(ט) אֱלֹהֵי תוֹלְדוֹת נֹחַ
 נֹחַ אִישׁ צַדִּיק
 תָּמִים הָיָה בְּדֹרֹתָיו
 אֶת הָאֱלֹהִים הִתְהַלֵּךְ-נֹחַ.
 (י) וַיּוֹלֵד נֹחַ שְׁלֹשָׁה בָנִים
 אֶת-שֵׁם אֶת-חָם וְאֶת-יֶפֶת.

celles-ci	אֱלֹהֵי
histoire, générations	תוֹלְדוֹת
juste	צַדִּיק
parfait	תָּמִים
dans sa génération	בְּדֹרֹתָיו
fils	בָּנִים
il était	הָיָה
il marchait	הִתְהַלֵּךְ
il mit au monde	וַיּוֹלֵד



Le savais-tu ?

Le signe סוף פסוק ressemble à cela : , et apparaît toujours sous le dernier mot du פסוק !

La אֲתִנַּחֲתָא ressemble à cela :  et indique toujours la division du פסוק en deux idées.

La אֲתִנַּחֲתָא a divisé le פסוק en deux, puis le זָקַר קָטוֹן est arrivé et a divisé chaque demi-פסוק en deux parties plus petites.

Le זָקַר קָטוֹן ressemble à cela : .

Lorsqu'on lit le פסוק et qu'on arrive au זָקַר קָטוֹן, on fait une petite pause.

פסוק ט

1. סִמְנוּ בְּקֶלֶף

Colorie en צהוב la première partie du פסוק jusqu'à la אֲתִנַּחֲתָא, puis en ירוק la deuxième partie après la אֲתִנַּחֲתָא.

2. כְּתוּבוּ בְּעֵבְרִית

Regarde la première partie coloriée en צהוב.
Écris le dernier mot de cette partie.



בְּרֵאשִׁית פָּרָק ו פְּסוּקִים ט-י

פְּסוּקֵי

1. סַמְנוּ בְּקֶלֶף

Colorie en **צהוב** la première partie du פְּסוּקֵי jusqu'à la אֶתְנַחְתָּא , puis en **ירוק** la deuxième partie après la אֶתְנַחְתָּא .

2. כְּתֹבוּ בְּעֵבְרִית

Regarde la deuxième partie coloriée en **ירוק**.
Écris le dernier mot de cette partie.

.....



1. כְּתֹבוּ בְּעֵבְרִית

● Quel mot dans le פְּסוּקֵי ט est le pluriel du mot "דור" ?

.....

● Quel mot dans le פְּסוּקֵי י est le pluriel du mot "בן" ?

.....

2. סַמְנוּ

אֵלֶּה תוֹלְדוֹת נֹחַ נֹחַ אִישׁ צְדִיק תָּמִים הָיָה בְּדֹרֹתָיו אֶת־הָאֱלֹהִים הִתְהַלֵּךְ־נֹחַ:

Colorie en **צהוב** les mots signifiant « Ceci est l'histoire de נֹחַ ».

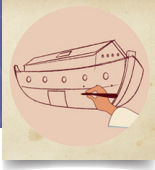

3. השלימו

הוא marchait avec
.....



On dit qu'il était
.....
et aussi



4

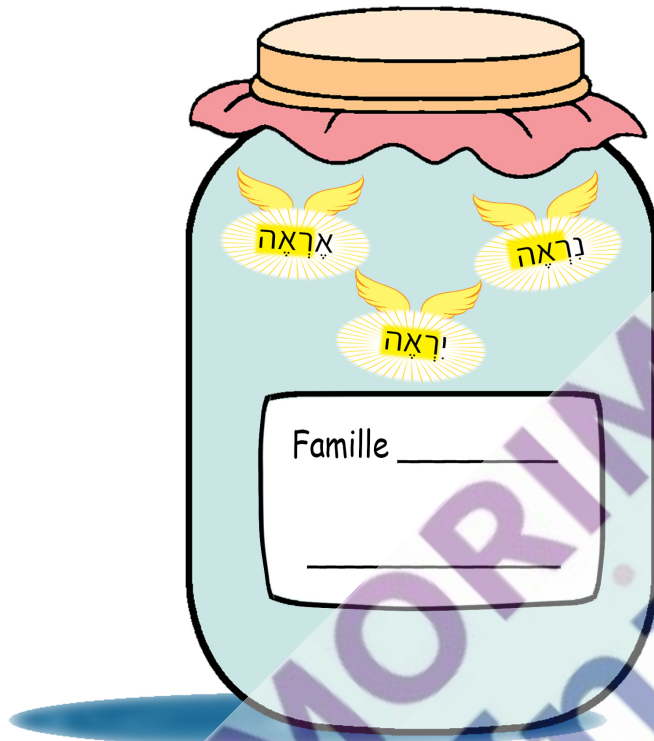

5





Choufi

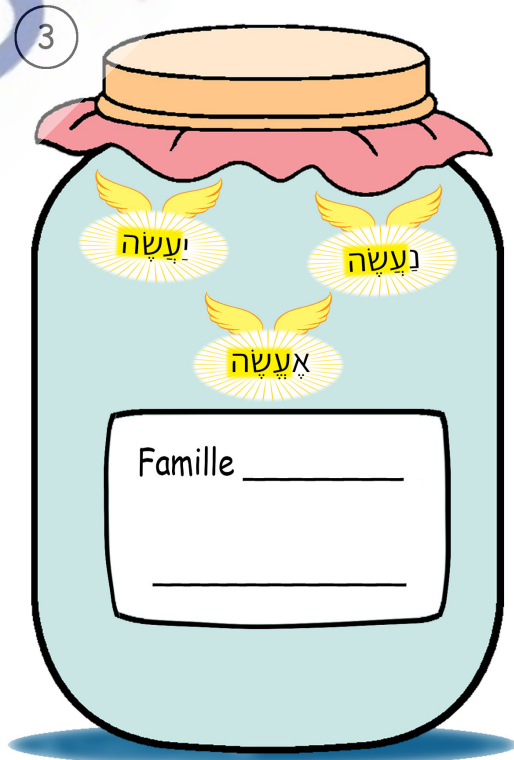
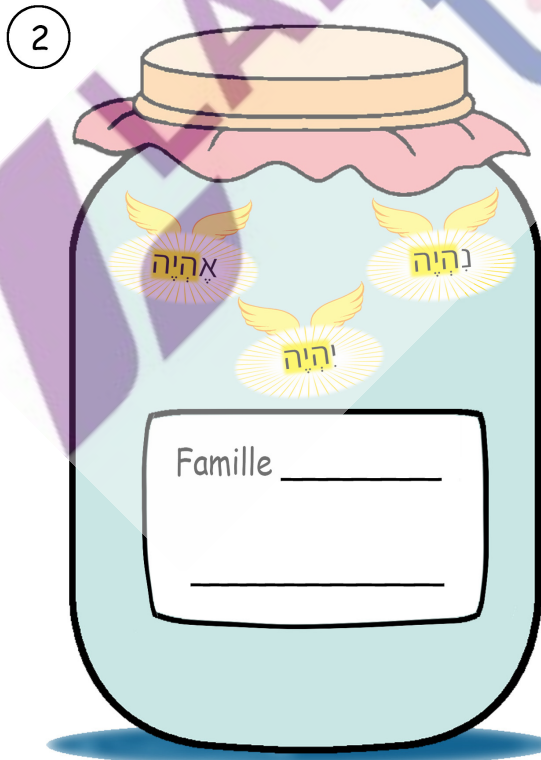

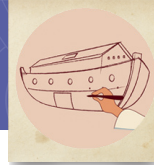

בְּרֵאשִׁית פָּרָק ו פְּסוּקִים יא-יב



violence	חֲמָס
sa voie	דְּרָכָו
créature vivante	בָּשָׂר
elle s'était remplie	וַתִּמְלֵא



פְּסוּקֵי יא

1. כְּתוּבוֹ בְּעֵבְרִית

Quel mot comporte un פְּסוּקֵי ?

.....

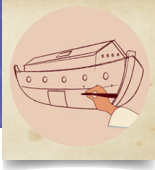

פסוק יב

2. סמנו בקלף

Colorie en **צהוב** la première partie du פסוק jusqu'à la אַתְּנַחֵתָא, puis en **ירק** la deuxième partie après la אַתְּנַחֵתָא.

1. כתבו בעברית

- Quel mot comporte un אַתְּנַחֵתָא ?

.....

- Regarde la première partie coloriée en **צהוב**. Écris le dernier mot de cette partie.

.....



1. מתחיל קו

- | | |
|-------------------------|--------|
| sa voie • | • חמס |
| violence • | • דרכו |
| vie, créature vivante • | • בשר |

בְּרֵאשִׁית פָּרַק וּפְסוּקִים יֵא-יב



2. השלימו

Le monde est devenu un endroit

.....

Les gens ont fait beaucoup de

..... choses.

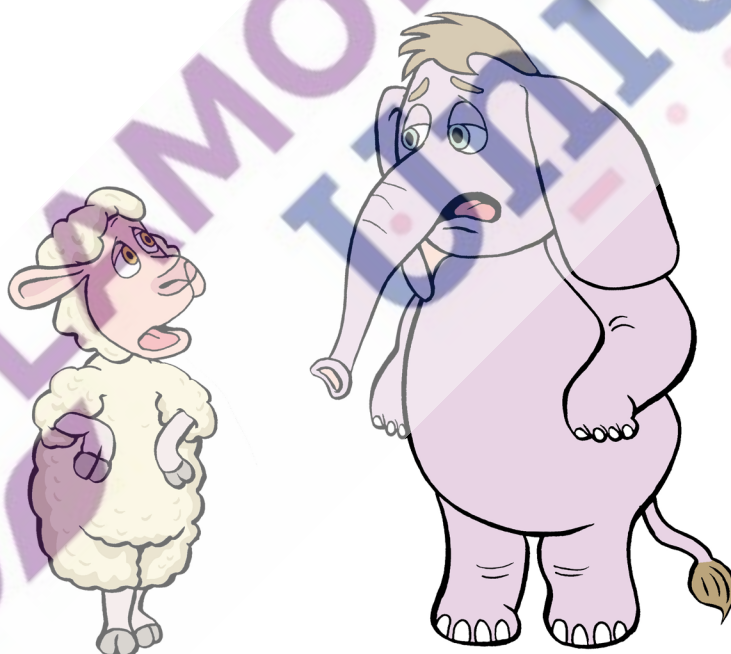

.....
a vu que le monde s'était corrompu.

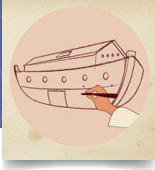

3. צִירוּ

Imagine dans quel état était le monde, d'après les פְּסוּקִים que nous avons étudiés.



4. עֲבוּ עַל הַשָּׂאֵלָה

Selon toi, comment se comportait Noah à cette époque ?

5. הַקִּיפּוֹ

Le פְּסוּקִים dit :

”כִּי־הִשְׁחִית כָּל־בֶּשֶׁר אֶת־דַּרְכּוֹ עַל־הָאָרֶץ.”

(הִשְׁחִית = a corrompu, rendu mauvais)

Selon toi, qui a rendu la terre mauvaise ?

- | | |
|------------------------------|-----------------|
| 1. les animaux et les hommes | 3. les poissons |
| 2. les plantes | 4. la mer |

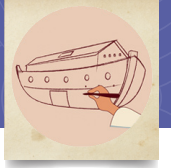

בְּרֵאשִׁית פָּרָק ו פְּסוּקִים יג-יד

(יג) וַיֹּאמֶר אֱלֹהִים לְנֹחַ
קֹץ כָּל־בֶּשֶׂר **בָּא** לְפָנַי
 כִּי־מָלְאָה הָאָרֶץ חָמָס מִפְּנֵיהֶם
 וְהִנְנִי מִשְׁחִיתָם אֶת־הָאָרֶץ.
 (יד) עֲשֵׂה לְךָ תֵּבַת עֲצֵי־גֹפֶר
 קְנִים תַּעֲשֶׂה אֶת־הַתֵּבָה
 וְכִפַּרְתָּ אֹתָהּ מִבֵּית וּמִחוּץ בַּכֹּפֶר.

fin	קֹץ
arche	תֵּיבָה
en dedans	מִבֵּית
en dehors	מִחוּץ
il vient	בָּא



פְּסוּקֵי יג

1. כְּתוּבוּ בְּעֵבְרִית

● Quel mot comporte une אֶתְנַחֲמָא ?

.....

● Quel mot comporte un סוּף פְּסוּק ?

.....

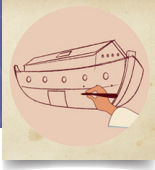

פְּסוּק יֵד

1. כְּתוּבוּ בְּעֵבְרִית

• Quel mot comporte un זָקַר קָטָן ?

• Quel mot comporte un סוּף פְּסוּק ?



1. הַקִּיפוּ

Trouve l'image de la תִּיבָה.



2. מִתְחוּ קוּ

Voici quelques vues de la תִּיבָה.

Ajoute une légende : montre l'endroit appelé מַבֵּית et celui appelé מַחוּץ.



בְּרֵאשִׁית פֶּרֶק ו פְּסוּקִים יג-יד

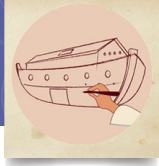

3. כתבו בעברית

• Quel est le premier mot de la תורה?

• Dans le פסוק יג, quel est le contraire du premier mot de la תורה?

• Dans le פסוק יד, deux mots sont des contraires. Lesquels?

4. השלימו

À qui a-t-il parlé?

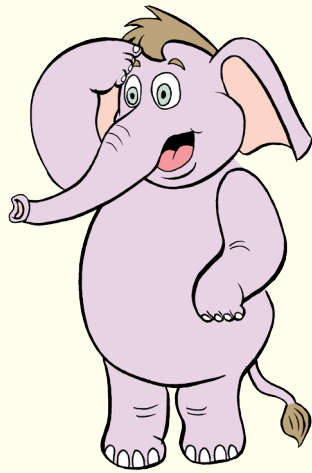

Il n'y a qu'une seule personne
à qui parler là-bas! C'est
..... !

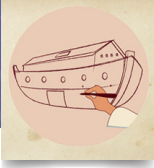

Pourquoi? Qu'a-t-il de spécial?

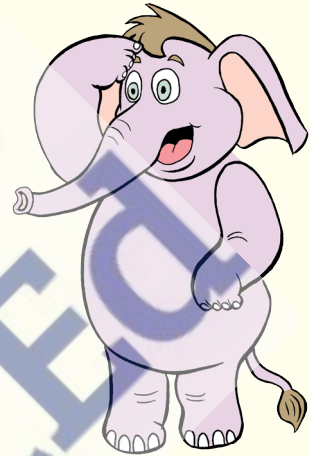

Et bien?! On en a déjà parlé!

Il est et

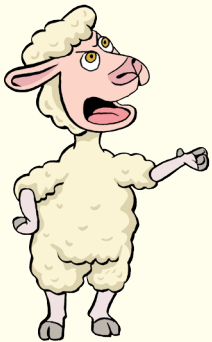

Que doit faire Noah?

.....

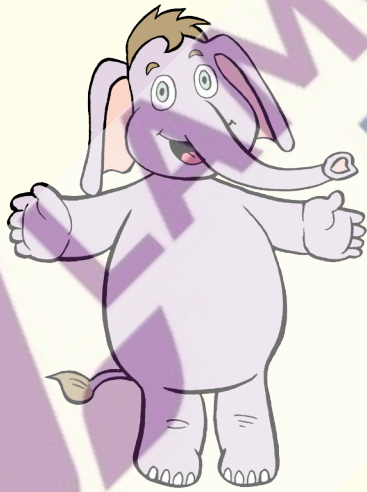

5. כתבו בעברית

..... כ



..... ע



6. השלימו

Dans le פסוק, nous apprenons que ה' ne veut vraiment pas de

..... dans le monde.

בְּרֵאשִׁית פָּרָק ו פְּסוּקִים טו-טז

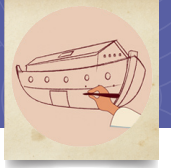

cent	מֵאוֹת
cinquante	חֲמִשִּׁים
trente	שִׁלְשִׁים
coudée	אַמָּה
longueur	אַרְךָ
sa largeur	רְחֹבָהּ
sa hauteur	קוֹמָתָהּ
d'en haut	מְלִמְעָלָה
inférieurs	תַּחְתִּיִּים
tu mettras, tu construiras	תִּשָּׂא



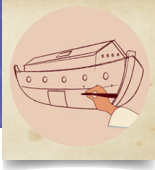

פְּסוּק טו

1. סַמְנוּ בְּקֶלֶף

Colorie en צָהוב la première partie du פְּסוּק jusqu'à la אֶתְנַחְתָּא, puis en יָרוֹק la deuxième partie après la אֶתְנַחְתָּא.

2. עֲנוּ עַל הַשְּׁאֵלָה

Quelle partie est la plus longue, la première ou la deuxième du פְּסוּק ?

.....

פְּסוּק טז

1. סַמְנוּ בְּקֶלֶף

Colorie en צָהוב la première partie du פְּסוּק jusqu'à la אֶתְנַחְתָּא, puis en יָרוֹק la deuxième partie après la אֶתְנַחְתָּא.

2. עֲנוּ עַל הַשְּׁאֵלָה

Quelle partie est la plus longue, la première ou la deuxième du פְּסוּק ?

.....

בְּרֵאשִׁית פֶּרֶק ו פְּסוּקִים טו-טז

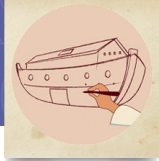

חֲמִשִּׁים, שְׁלֹשִׁים, אָרֶה,
קוֹמְתָהּ, צָהָר, פֶּתַח הַתְּבֵּה



1. כְּתוּבוּ בְּלִשׁוֹן הַתּוֹרָה

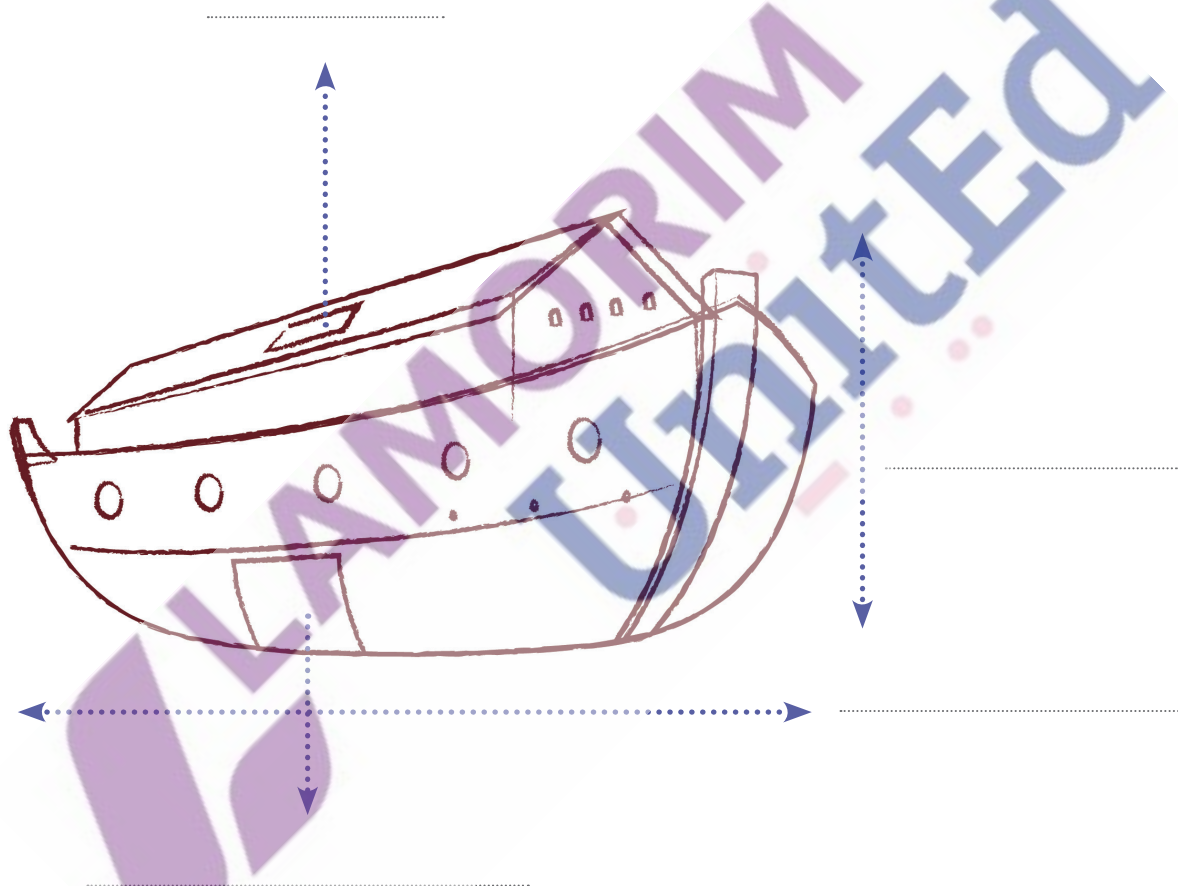

30

50



2. סַמְּנוּ בְּקֶלֶף

Trouve les mots que 'ה' emploie pour ordonner à נֹחַ de construire trois étages dans la תִּיבָה.

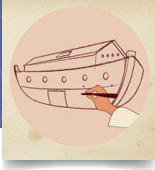

3. השלימו

Nous avons appris ce que représente une אמה.
Maintenant, mesure et réponds aux questions :



- a. Quelle est la longueur de ton corps en coudées?
- b. Quelle est la longueur de la table en coudées?
- c. Choisis un autre objet ou une autre personne, et mesure-le en coudées.

J'ai choisi de mesurer :

Longueur en coudées :

4. ענו על השאלה

Combien d'étages 'ה a-t-il ordonné de construire dans la תיבה ?

.....

בְּרֵאשִׁית פָּרָק ו פְּסוּקִים יז-יח

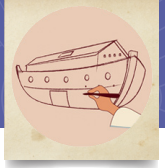

déluge	מבול
Mon alliance	בריתי
J'établirai	והקמתי



Le savais-tu?

רביעי est un autre signe qui indique une pause. Il ressemble à un petit diamant placé au-dessus d'un mot dans le פסוק :  .
La pause faite après la lecture du רביעי est encore plus courte que celle faite après le זקף קטן.

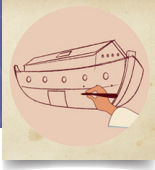

2. ענו על השאלה

- Quel signe comporte le mot וַאֲנִי ?
- Combien de fois le signe רְבִיעִי apparaît-il dans les פְּסוּקִים écrits sur le parchemin ?
- Combien de fois le signe זָקַר קָטָן apparaît-il dans les פְּסוּקִים ?



2. מתחזקו



בְּרִית

מְבוּל

בְּרֵאשִׁית פָּרָק ו פְּסוּקִים יז-יח

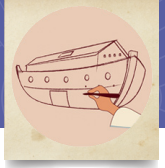

3. הקיפו

- Qu'annonce 'ה à נח dans le פְּסוּק יז ?
 - a. Qu'Il va amener un מְבוּל
 - b. Qu'Il va se reposer pendant שָׁבָת
 - c. Que נח doit construire une תִּיבָה

- Qu'annonce 'ה à נח dans le פְּסוּק יח ?
 - a. Qu'Il va sauver נח et sa famille
 - b. Qu'Il va amener un מְבוּל
 - c. Qu'il faut amener les animaux dans la תִּיבָה



4. ענו על השאלה

Alors les enfants ! Combien d'êtres humains en tout sont entrés dans cette arche ?

.....

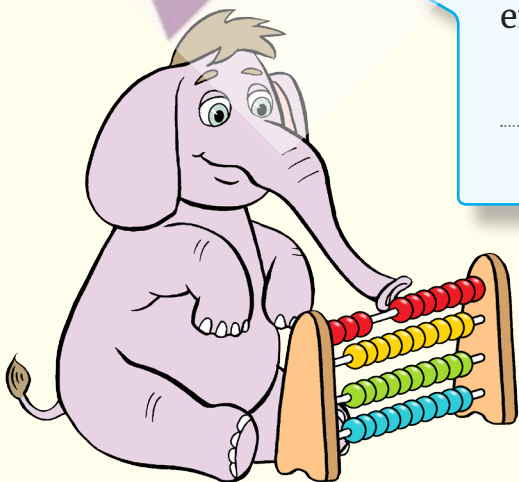

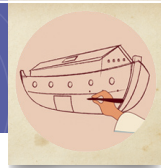

5. השלימו

Remplis l'arbre généalogique de נח.



נח, שם, חם, יִפֶּת

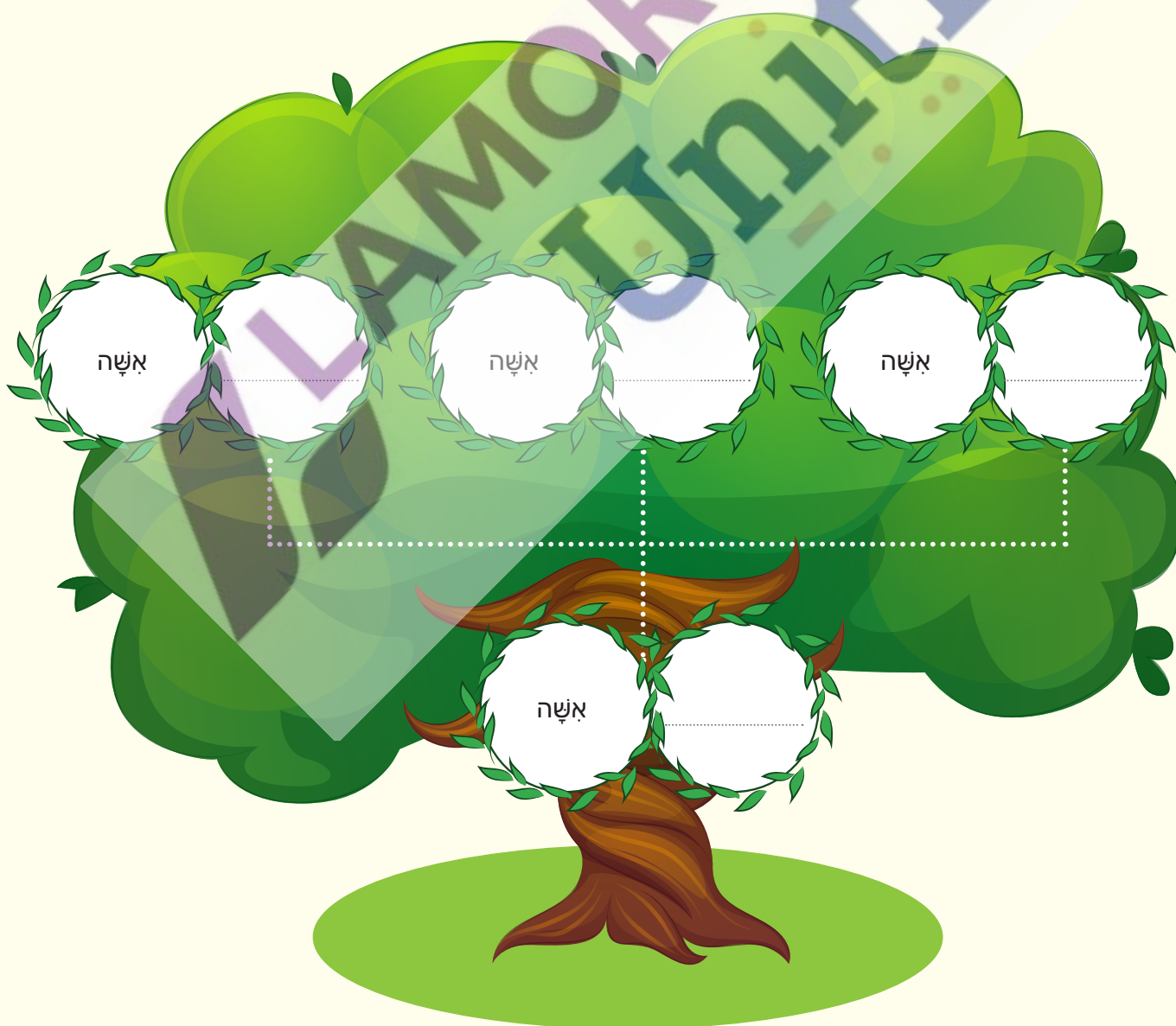

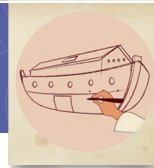

בְּרֵאשִׁית פָּרָק ו פְּסוּקִים יט-כ

(יט) וּמִכָּל־הַחַי מִכָּל־בֶּשָׂר שְׁנַיִם מִכָּל
 תָּבִיא אֶל־הַתְּבָה לְהַחֲיִיתָ אֹתָם
 זָכָר וּנְקֵבָה יְהִיו.
 (כ) מִהָעוֹף לְמִינֵהוּ
 וּמִן־הַבְּהֵמָה לְמִינָהּ
 מִכָּל רֶמֶשׂ הָאֲדָמָה לְמִינֵהוּ
 שְׁנַיִם מִכָּל יָבֹאוּ אֵלֶיךָ לְהַחֲיִיתָ.

chaque, tout	כָּל
pour faire vivre	לְהַחֲיִיתָ

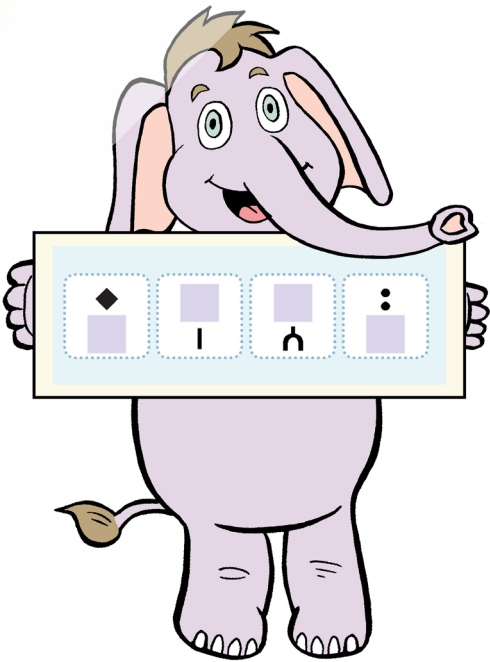

השלימו

Voici des mots extraits du parchemin. Écris le signe que comporte chaque mot et son nom.

Par exemple :

Le mot : אָתָּה - À quoi ressemble le signe?  Le nom du signe : אָתָּה

a. Le mot : יְהוּי

À quoi ressemble le signe? Le nom du signe :

b. Le mot : לְמִינָה

À quoi ressemble le signe? Le nom du signe :

c. Le mot : לְהַחֲיוֹת

À quoi ressemble le signe? Le nom du signe :



1. סַמְנוּ אֶת הַמְּלִים

Sur le parchemin, trouve toutes les fois où le mot כל apparaît.

2. עֲנוּ עַל הַשְּׁאֵלָה

Combien de fois le mot כל apparaît-il dans les פְּסוּקִים du parchemin ?

.....



3. השלימו בעברית



Où 'ה ordonne-t-Il de conduire les animaux?

J'ai oublié le mot en hébreu.

Comment peut-on oublier?

Dans la !

Apprends ce mot par cœur...

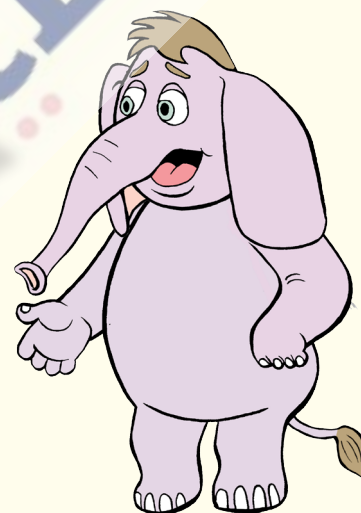

Combien d'animaux faut-il

de כל espèce?

Tu n'as vraiment pas une bonne

mémoire! Il en faut

..... de כל espèce.

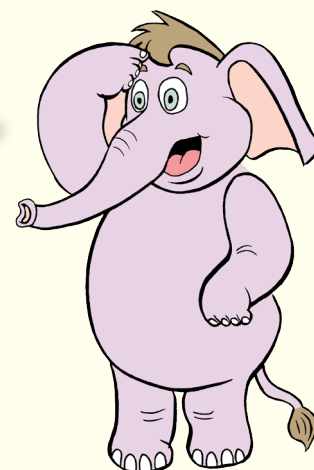

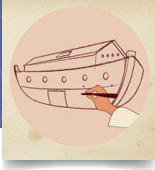

4. השלימו בעברית

(Utilise la liste de mots)

Les familles d'animaux qui apparaissent dans le פסוק sont



בְּהֵמָה
 נְקֵבָה
 תְּבָה
 עוֹף רֶמֶשׁ
 זָכָר
 חַיּוֹת

1. ע.....
2. ג.....
3. ה.....



Un

et une

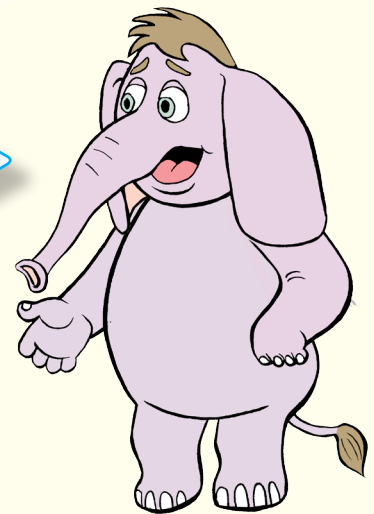

5. ענו על השאלה

Pourquoi 'ה a-t-il ordonné d'amener un mâle et une femelle de chaque espèce d'animaux?

.....

בְּרֵאשִׁית פֶּרֶק ו פְּסוּקִים יט-כ

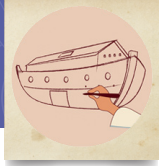

6. ענו על השאלות

- Selon toi, que restera-t-il dans le monde après le מבול ?

.....

- Donne des exemples d'animaux appartenant à ces familles :

עופות

.....

.....

.....

.....

.....

בהמות

.....

.....

.....

.....

.....

רמש האדמה

.....

.....

.....

.....

.....

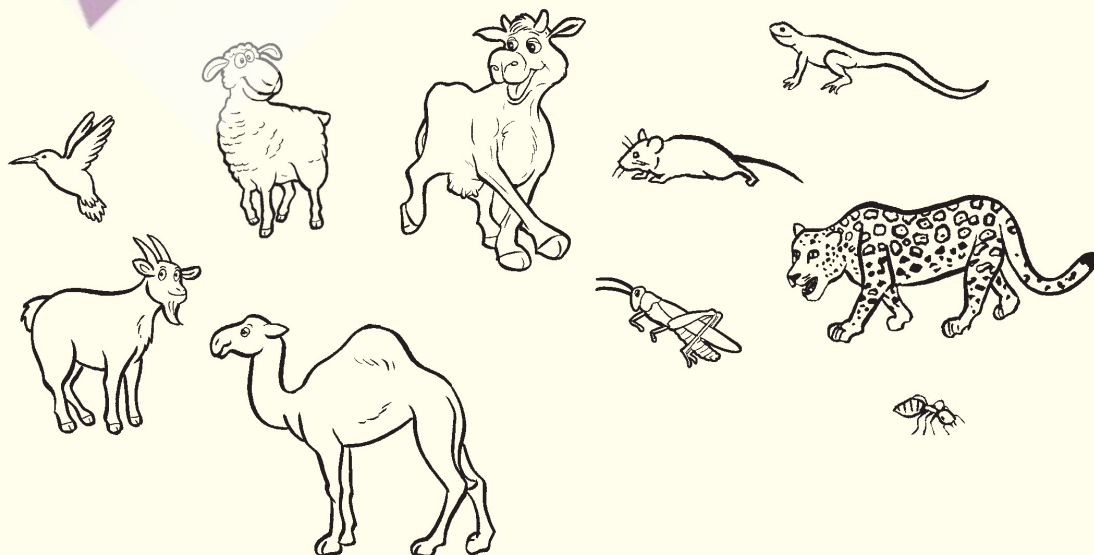

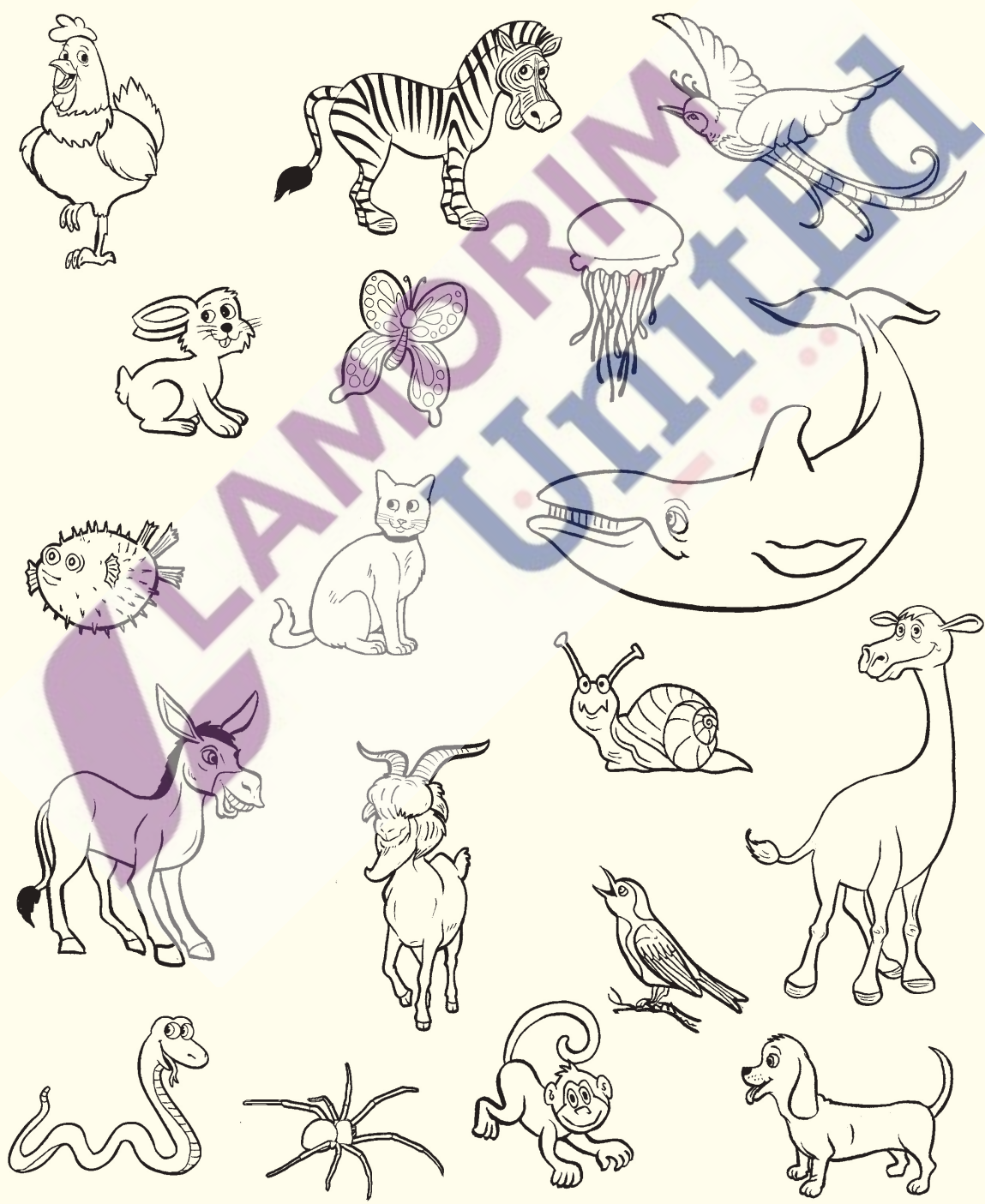
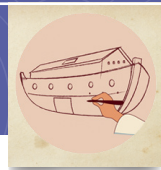

בְּרֵאשִׁית פָּרָק ו פְּסוּקִים כֹּא-כב

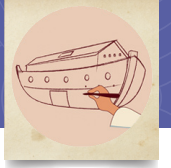

prends	קַח
tu rassembleras	וְאַסַּפְתָּ
Il ordonna	צִוָּה



פְּסוּק כֹּא

1. סַמְנוּ בְּקַלָּף

Colorie en **צהוב** la première partie du פְּסוּק jusqu'à la אֲתִנְחֵמָה, puis en **ירוק** la deuxième partie après la אֲתִנְחֵמָה.

2. כְּתֹבוּ בְּעֵבְרִית

Regarde la première partie coloriée en **צהוב**.
Écris le dernier mot de cette partie.

.....

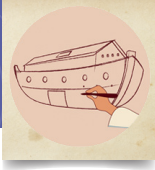

פְּסוּק כב

3. סְמְנוּ בְּקֶלֶף

Colorie en **צהוב** la première partie du פְּסוּק jusqu'à la אֶתְנַחֲתָא , puis en **ירוק** la deuxième partie après la אֶתְנַחֲתָא .

4. כְּתוּבוּ בְּעֵבְרִית

Regarde la première partie coloriée en **צהוב** .
Écris le dernier mot de cette partie.

.....



5. עֲנוּ עַל הַשְּׁאֵלוֹת

● Qu'ordonne ה' à נֹחַ de faire dans le פְּסוּק כא ?

.....

● De qui ה' ordonne de s'occuper dans ce פְּסוּק ?

De

et de

● D'où נֹחַ amènera-t-il de la nourriture pour tous les animaux ?

.....

● D'après ce que nous avons appris dans la פרשת בראשית , que mangeaient les animaux ?



בְּרֵאשִׁית פָּרָק ו פְּסוּקִים כֹּא-כֹב



6. סְמָנוּ

Coche un ✓ dans la liste de tâches que נח doit faire avant d'entrer dans la תִּיבָה :

Ne pas oublier avant d'entrer dans la תִּיבָה

- Ma femme
- Chem, Ham, Yafet et leurs femmes
- 2 animaux impurs de chaque espèce
- 7 animaux purs de chaque espèce
- Des oiseaux de toutes les espèces
- Des reptiles
- De la nourriture pour tout le monde!!!



שיעור ספּוּם יְחִידָה 1

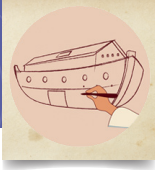

1. השלימו



Nous allons diviser les mots suivants dans un train.

Nous écrivons

- les préfixes dans la locomotive,
- le mot dans le wagon,
- et les suffixes dans la dernière partie du train.

דוגמא:
מבית

מחוץ

דרכו

מלמעלה



שיעור
סיכום

2. צירו וכתבו.

Prépare un livret avec l'histoire de נח et de la תיבה !

Découpe les fiches.

1. Écris sur chaque fiche l'extrait du קטק dans tes propres mots.
2. Dessine un dessin correspondant sur chaque fiche.
3. Relie les fiches pour créer un livret.

Ces fiches à découper se trouvent dans les annexes, pages 135-137.

